

EINBAUMÖGLICHKEITEN

DESIGN: TYP NDK UND NDM

ZWEIPUNKT-ROHRAUFHÄNGUNG FÜR INTEGRIERTE HEIZUNGS- ANSCHLÜSSE

- Die Heizungs- und Elektroanschlussleitungen können unsichtbar in den Rohraufhängungen integriert werden.
- Die Luftschleieranlage wird über dem Türantrieb platziert und an der Decke oder einer bauseitigen Konstruktion befestigt.
- Es ist darauf zu achten, dass die Zugänglichkeit zum Revisionsdeckel und zum Ansauggitter (Filterwechsel) gewährleistet ist.

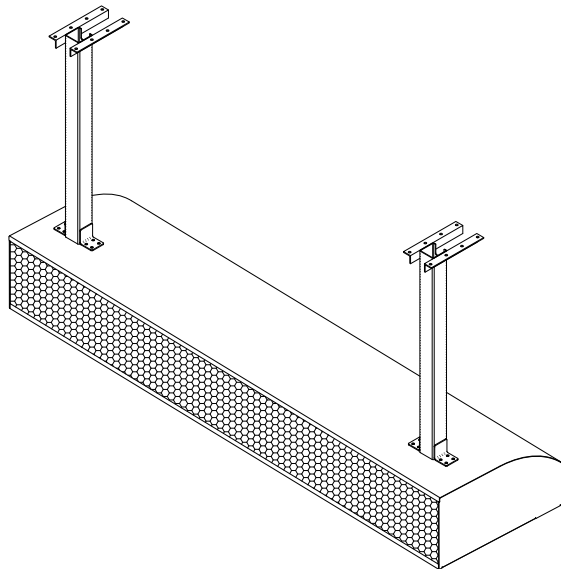

BEFESTIGUNG AN PFOSTEN- RIEGELKONSTRUKTION

- Die Seitenbleche der Luftschleieranlage werden so ausgeführt, dass diese direkt an die Pfosten-Riegelkonstruktion der Fassade montiert werden können.
- Die Montagepunkte sind vorgängig mit dem Metallbauplaner und/oder Fassadenbauer abzuklären.
- Es ist darauf zu achten, dass die Zugänglichkeit zum Revisionsdeckel und zum Ansauggitter (Filterwechsel) gewährleistet ist.

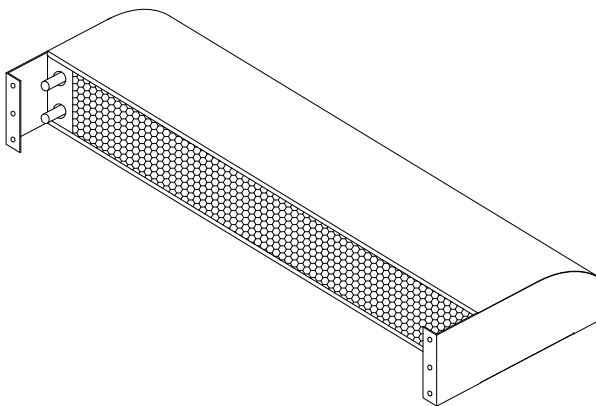

BEFESTIGUNG AN DECKE ODER RAHMENKONSTRUKTION

- Die Seitenbleche der Luftschleieranlage werden so ausgeführt, dass diese direkt an die Decke oder eine bauseitige Rahmenkonstruktion montiert werden können.
- Die Montagepunkte sind vorgängig mit dem Decken- oder Metallbauer abzuklären.
- Es ist darauf zu achten, dass die Zugänglichkeit zum Revisionsdeckel und zum Ansauggitter (Filterwechsel) gewährleistet ist.

